

Schwingelement

Typ AU

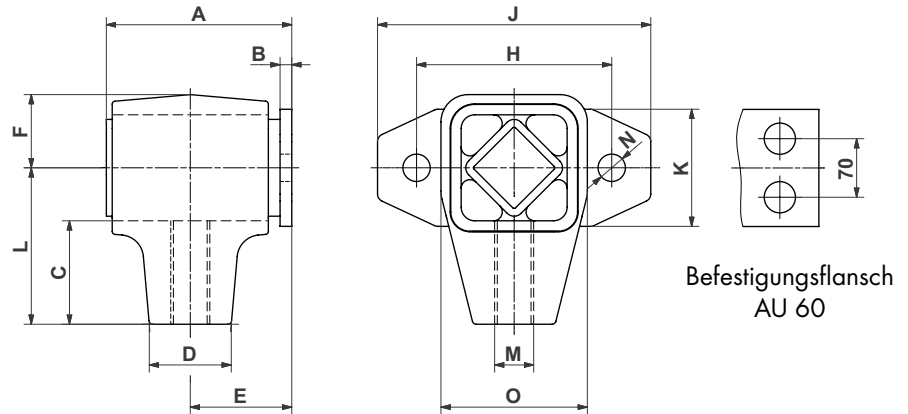

Befestigungsflansch
AU 60

Art.-Nr.	Typ	G [N] für K<2	Mdd [Nm/°]	A	B	C	□D	E	F	H	J	K	L	M	øN	O	Gewicht [kg]	Materialbe- schaffenheit
07 011 001	AU 15	100	0.44	50	4	29	20	28	17	50	70	25	40	M10	7	33	0.2	Leichtmetall-Guss
07 021 001	AU 15L													M10-LH				
07 011 002	AU 18	200	1.32	62	5	31.5	22	34	20	60	85	35	45	M12	9.5	39	0.4	
07 021 002	AU 18L													M12-LH				
07 011 003	AU 27	400	2.6	73	5	40.5	28	40	27	80	110	45	60	M16	11.5	54	0.7	
07 021 003	AU 27L													M16-LH				
07 011 004	AU 38	800	6.7	95	6	53	42	52	37	100	140	60	80	M20	14	74	1.6	
07 021 004	AU 38L													M20-LH				
07 011 005	AU 45	1'600	11.6	120	8	67	48	66	44	130	180	70	100	M24	18	89	2.6	
07 021 005	AU 45L													M24-LH				
07 011 006	AU 50	2'500	20.4	145	10	69.5	60	80	47	140	190	80	105	M36	18	93	6.7	
07 021 006	AU 50L													M36-LH				
07 011 007	AU 60	5'000	38.2	233	15	85	80	128	59	180	230	120	130	M42	18	116	15.7	
07 021 007	AU 60L													M42-LH				

G = max. Belastung in N pro Stück oder Schwinge, für grössere K siehe Punkt 5 auf Seite 2.24.

Mdd = dynamisches Drehmoment in Nm/° bei Schwingwinkel $\alpha \pm 5^\circ$ im Drehzahlbereich $n_s = 300 - 600 \text{ min}^{-1}$

Verbindungsstange

Die Verbindungsstange wird kundenseits gefertigt, vorteilhaft mit Links-/Rechts-Gewinde. Zusammen mit den entsprechenden Schwingelementen AU kann der Element-Abstand A stufenlos nivelliert werden. Kostengünstiger, jedoch mit grober Nivellierung, ist die Verwendung einer handelsüblichen Gewindestange «nur» mit Rechtsgewinde.

Die Achsabstände A sind bei allen Lenkern identisch einzustellen und die Einschraublänge Z muss **mind. 1.5x M** betragen.

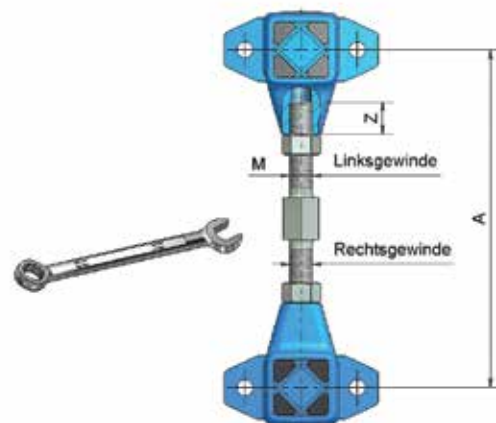

Weitere Grundlagen und Berechnungen auf den Seiten 2.22–2.24.